

NEW

省スペースに対応したシート横置きタイプ

# 製函機

シート状のダンボールを開函し、底部の内フラップと外フラップを折り込んだ後、I 貼りテーピングを行います。

**Point 1**

排出後のライン提供が可能



ボトルケーサーや搬送コンベアを含めたラインでのご提案が可能。設備に合わせた色の指定も可能です。

脱着可能なテープユニット

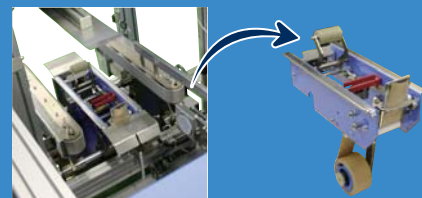

脱着が可能なのでテープ交換が容易です

ゲージ付ハンドル(計6個)

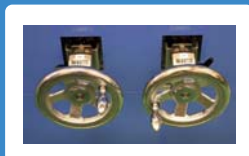

ゲージ付きで段変えが容易です

Case Former



タッチパネル付で簡単操作

**Point 2**

ダンボールを寝かせて供給



上から重ねるだけなので、シートの補充が容易です。

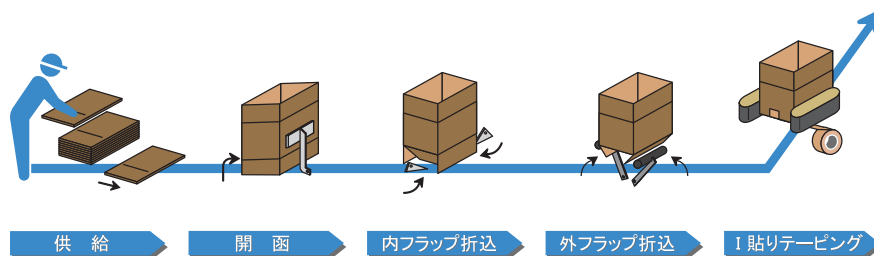

ケースの仕様に合わせて

L型/R型仕様をご用意

●L型(左起こし)のダンボールケース



●R型(右起こし)のダンボールケース



## ■ 外形寸法図

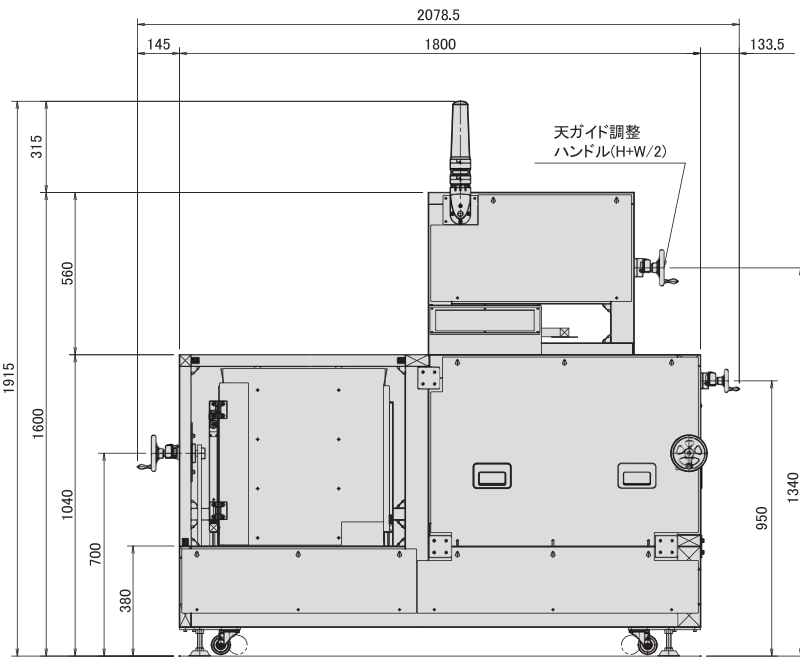
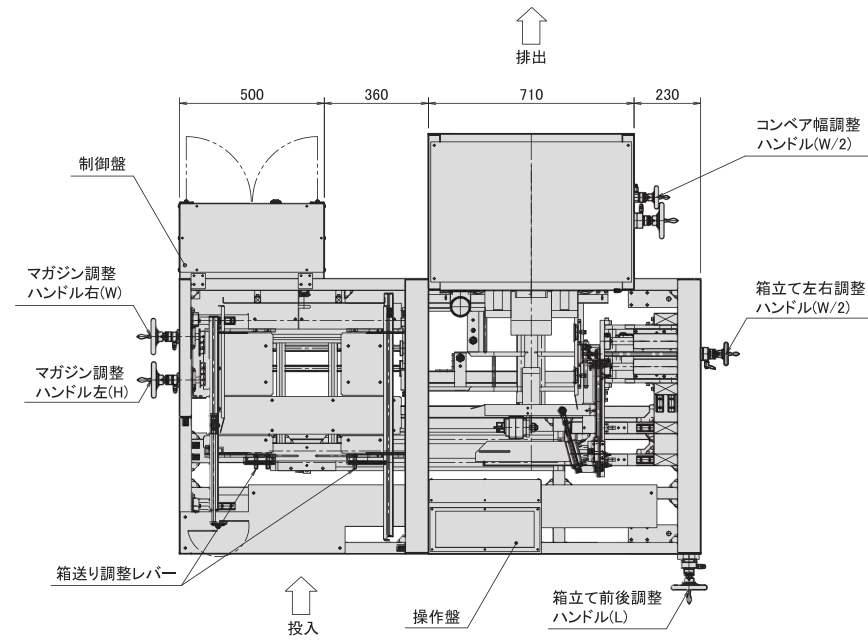

## ■ 仕様

\* お客様の仕様に応じて仕様変更が可能です。

対応ケース	サイズ	W:170~300
	形式	L:350~450 H:150~250
処理能力	ケース積込枚数	A-1式(みかん箱タイプ)
		Aフルート
機械サイズ(mm)	シート投入高さ	L型,R型対応
		最大50枚
電源	空気源	W:2080, L:1625, H:1915
		*ハンドル、パトライト含む
使用可能テープ	ケース排出高さ	380mm+50mm
		700mm+50mm
		3相AV200V
		0.4MPa
		クラフトテープ(幅:50mm)

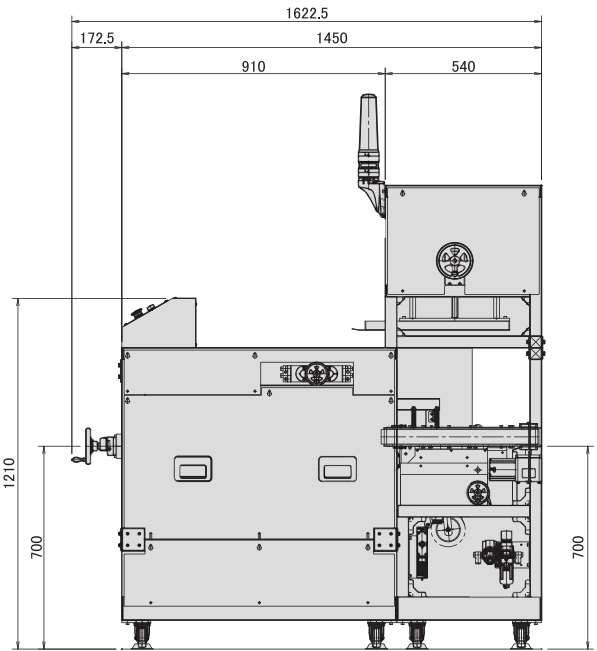
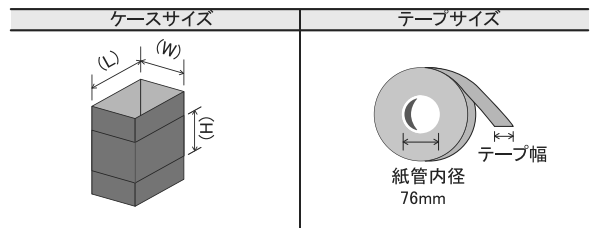

ください。